



WRO 2008 横浜大会  
(World Robot Olympiad)  
協賛資料

WRO2008横浜大会組織委員会  
NPO法人WRO Japan



## WRO2008開催概要

- 名称 : WRO2008
- 会期 : 2008年7月31日(木) 科学技術におけるロボット教育シンポジウム(国内)  
2008年8月31日(日) WRO JAPAN2008決勝大会  
2008年10月31日(金) 科学技術におけるロボット教育シンポジウム(国際)  
2008年11月1日(土)～2日(日) WRO2008国際大会
- 会場 : パシフィコ横浜Aホール(3,300㎡ 搬入出口サイズ W7.0m×H4.5m)他
- 主催 : WRO2008横浜大会組織委員会
- 共催 : NPO法人 WRO Japan
- 特別協力 : (財)日本科学技術振興財団、神奈川工科大学、株式会社アフレル、レゴエデュケーション
- 後援 : 文部科学省、経済産業省、神奈川県、神奈川県教育委員会、横浜市、横浜市教育委員会、  
(財)産業教育振興中央会、(社)全国工業高等学校長会、(社)全国高等学校文化連盟、  
(財)日本ユネスコ協会連盟、横浜商工会議所、神奈川県高等学校文化連盟、  
埼玉大学、玉川大学、日本ロボット工業会、日本ロボット学会、日本産業技術教育学会、  
情報処理学会、日本機械学会、電気学会、オーム社ロボコンマガジン、高校生新聞社、  
NPO法人組込みソフトウェア管理者・技術者育成研究会(SESSAME)、  
独立行政法人情報処理推進機構、環境省(申請中)
- 協力 : 東北学院中高一貫教育会議IT教育委員会、じゅくFORZA科学技術研究所、  
文京区技術部会、小平市教科等研究会 技術・家庭科部会、玉川学園、千葉県予選会運営委員会  
WRO Japan2008横浜地区大会実行委員会、e-toyama.推進協議会、福井工業大学、  
中部大学工学部、NPO法人MACH B&F、奈良教育大学ロボット研究会、  
WRO Japan in EHIME実行委員会麻生情報ビジネス専門学校、宮崎科学技術館  
WRO2008熊本地区予選会実施委員会、
- 参加者 : 東アジアを中心とした23の国と地域より、小・中・高・大学生、引率の教員、科学教育指導者

## WROスポンサーシップ

### 【スポンサーの種類】

#### A.スポンサー(ブース付き)

ブース付きをお申込頂きますと、WRO2008横浜国際大会会場ブース出展料金が含まれます。

その他、別紙のスポンサーメリットが含まれます。

#### B.スポンサー(ブースなし)

別紙のスポンサーメリットが含まれます。

#### C.サポーター(企業・団体)

1口1万円、2口から募集いたします。

#### D.サポーター(個人)

1口1万円、1口から募集いたします。

#### E.物品提供

資金協賛ではなく、大会開催に必要な物品を提供していただきます。

#### F.パフォーマンスロボットのご提供

WRO2008当日のロボットの貸出をお願い致します。

### 【ブース出展】

#### G.企業

ロボットメーカー、組込み関係企業向け 10社

#### H.大学

5大学・研究機関



## [A.スポンサー料金ブース付き]

種類	金額
プラチナスponsor	10,500,000(税込み)
ゴールドスポンサー	5,250,000(税込み)
パールスポンサー	2,625,000(税込み)
シルバースponsor	1,525,000(税込み)
ブロンズスポンサー	1,050,000(税込み)
グリーンスponsor	735,000(税込み)

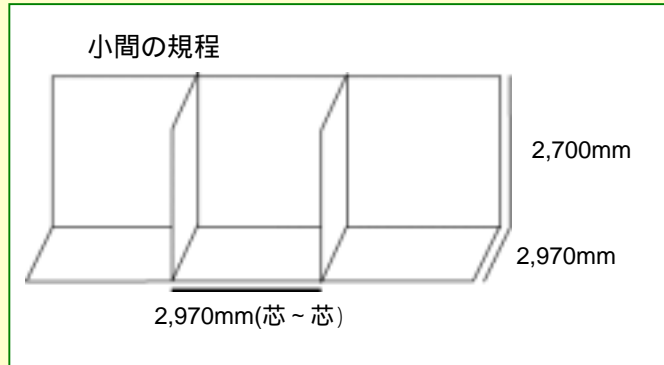

料金に含まれるもの  
別紙のスポンサーメリット、出展スペース、基礎壁面  
ブースは、WRO2008国際大会のみです。

小間面積  
プラチナスponsor、ゴールドスポンサーは2小間、他のスポンサーは1小間です。  
1小間あたり約9平方メートル(間口2,970mm×奥行2,970mm×2,700mm)

基礎壁面は、システムパネルを使用します。

企業公式呼称権・オフィシャルアイテム  
WRO2008のロゴを貴社商品に入れる事ができます。

アイテム例

飲料、食品外装、文房具外装、

## [B.スポンサー料金ブースなし]

右記の料金は、ブース料金は含まれません。  
別紙スポンサーメリットのみ適用されます。  
詳細はスポンサーメリットシートを確認してください。  
企業公式呼称権・オフィシャルアイテム  
WRO2008のロゴを貴社商品に入れる事ができます。

種類	金額
プラチナスponsor	9,450,000(税込み)
ゴールドスポンサー	4,200,000(税込み)
パールスポンサー	2,100,000(税込み)
シルバースponsor	1,050,000(税込み)
ブロンズスポンサー	525,000(税込み)
グリーンスponsor	210,000(税込み)

## [C.サポーター(企業・団体)]

- ・企業・団体で、WRO2008にご協力を頂ける方を対象としています。
- ・1口を1万円とし、2口より受付いたします。
- ・サポーターとしてご協力を頂いた企業・団体は、当日パンフレットに社名・団体名と地域のみ、掲載させていただきます。

## [D.サポーター(個人)]

- ・個人で、WRO2008にご協力を頂ける方を対象としています。
- ・1口を1万円とし、1口より受付いたします。
- ・個人協賛にご協力を頂いた方は、当日パンフレットにお名前を地域のみ、掲載させていただきます。

### 【E.物品提供スポンサー】

物品提供スポンサーは、提供された商品の金額に応じて別紙のスポンサーメリットと同様の露出があります。

物品提供は、以下のような物になります。

参加者の食事 参加者の飲料 参加賞の提供 選手交流会での景品の提供  
大会テーマの一つ、環境に関する商品 競技で使用するアイテムの提供  
トランシーバー 移動用バス 宿泊 スタッフTシャツ シューズ 会場  
大型モニター 携帯電話 競技使用する電池

### 【F.パフォーマンスロボットのご提供】

世界の国々よりWRO2008国際大会の為に、ロボット競技に参加する10歳～20歳までの児童・生徒、学生、教育者約800名が集います。また、応援や、国内観戦者約3500人を見込んでおります。

世界の中でも、ロボット大国といわれる日本。

子供たちは、そんな日本で開かれる大会を心待ちにし、横浜大会参加を目指し1年近い歳月をかけ、各国の予選会、決勝大会を勝ち抜き、ようやくパシフィコ横浜での国際大会の舞台に立ちます。

そんな子供たちの為、また、世界中から集まる大会関係者、見学者の為に、日本ならではのイベントとして、WRO2008横浜国際大会の開会式、閉会式でロボットパフォーマンスを予定しています。

ロボット関連企業の皆様には、この大会の成功の為にロボットの無料貸出等、ご協力をお願い申し上げます。

WRO2008国際大会開会式のロボットパフォーマンス

WRO2008国際大会閉会式でのロボットパフォーマンス(メダルや表彰状をロボットが運ぶ等)

WRO2008国際大会交流会でのパフォーマンス(競技会1日目、子供たちが国籍を超え触れ合う交流会で)

## ブース出展

### 【G.企業】

ロボット関連企業、研究機関大学向けにブース出展スペースを設けます。

出展は、以下のいずれかのカテゴリーで募集します。

ロボット 組込み系(電子機器、家電、携帯電話等) 環境に配慮した商品・取組み

最新電気機器、アミューズメント機器等

ブース出展は、WRO2008国際大会のみ。WRO JAPAN2008決勝大会にブース出展はありません。

小間面積

プラチナスポンサーゴールドスポンサーは2小間、他のスポンサーは1小間です。

1小間あたり約9平方メートル

(間口2,970mm × 奥行2,970mm × 2,700mm)

基礎壁面は、システムパネルを使用します。

種類	金額(円)
1小間	577,500(税込み)

### 【H.大学、及び研究機関】

大学、研究機関がロボット研究を発表する場として、ブース1小間を提供いたします。

WRO2008国際大会のみです。

1小間あたり面積は、約9平方メートル(間口2,970mm × 奥行2,970mm × 2,700mm)です。

無料提供に含まれるのは、出展スペース、基礎壁面のみです。

設営にかかる費用は、含まれません。

無料提供を受ける事が出来るのは、5大学・研究機関のみと致します。

## その他

### 【冠賞のご提供】

プラチナ、ゴールドのスポンサーの企業様には、企業名賞のご提供をお願い申し上げます。

- ・賞状のご用意をお願い申し上げます。
- ・賞の審査とプレゼンターをお願い申し上げます。
- ・WRO2008国際大会、WRO JAPAN2008決勝大会

## 会場概略図

### 【会場】

会場は「レギュラーカテゴリー競技会場」「オープンカテゴリーブース」「出展ブース」の3つのカテゴリーに分かれます。

会場レイアウトは変更になる可能性があります。

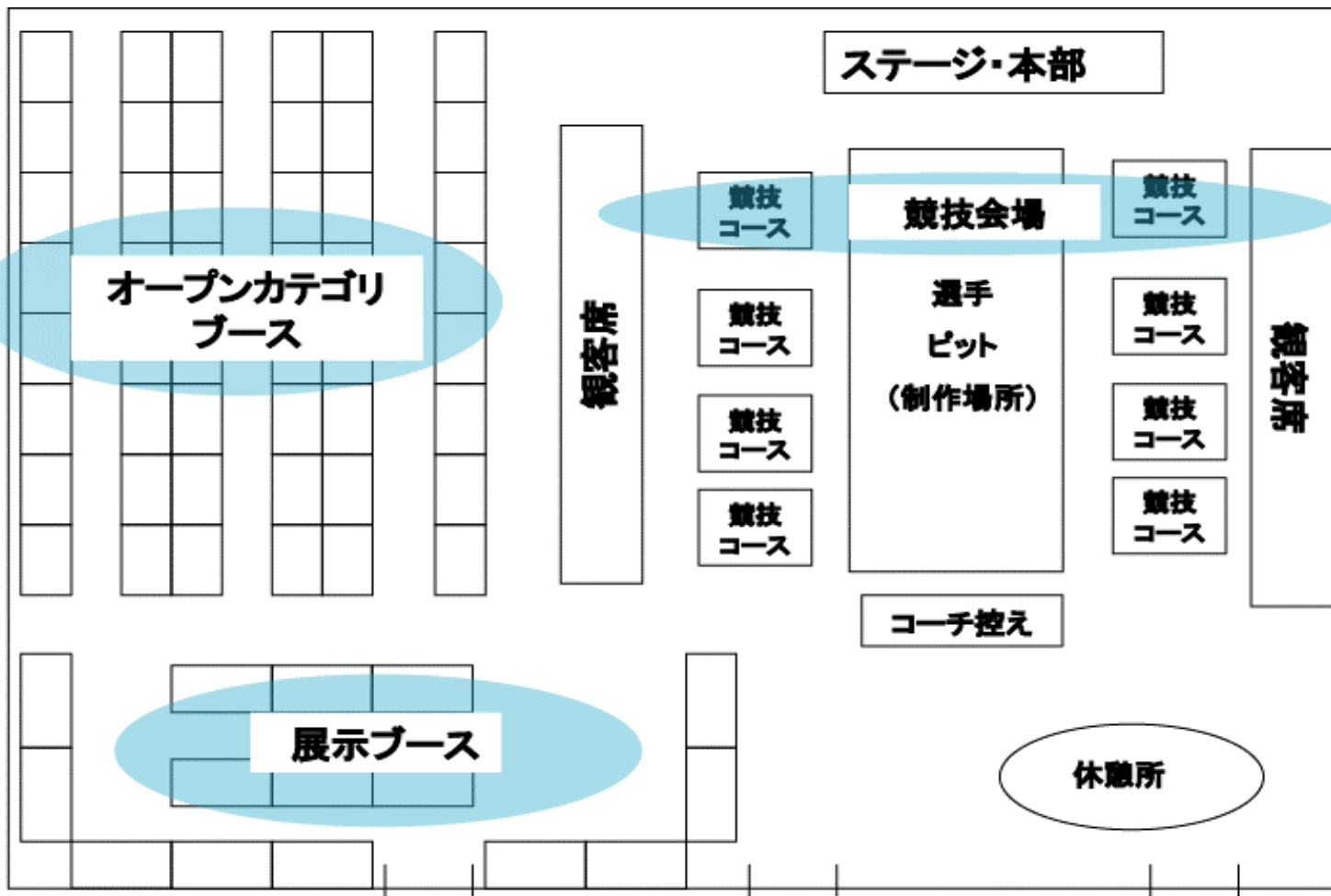

# WROスポンサーメリット

広告タイプ			A/B							C	D	E	F	G	H
内容			ブラチナ	ゴールド	パール	シルバー	ブロンズ	グリーン	サポーター企業	サポーター個人	物品提供	ロボットの提供	ブース出展(企業)	ブース出展(大学)	
社名・ロゴの掲示	WRO2008国際大会	選手ゼッケン	1			-	-	-	-	-	-	-	-	-	
		会場外看板(みなとみらい駅バシフィコ側出口)	2			-	-	-	-	-	-	-	-	-	
		会場内看板	3						-	-	-	-	-	-	
		競技コース上、コース側面	4						-	-	-	-	-	-	
		公式ホームページ	5						-	-	-	-	-	-	
		ポスター	6						-	-	-	-	-	-	
		会場配布のコンテストプログラム	7						-	-	-	-	-	-	
		事前配布のチラシ	8						-	-	-	-	-	-	
		スタッフシャツ	9						-	-	-	-	-	-	
		椅子の背もたれ	10						-	-	-	-	-	-	
		オープンカテゴリーブース壁面(テーマ環境)	11			-	-	-	-	-	-	-	-	-	
		インタビュースペース(パネル壁面)	12			-	-	-	-	-	-	-	-	-	
		国際ロボティック教育シンポジウム/論文集	13							-	-	-	-	-	
		企業公式呼称権	14			-	-	-	-	-	-	-	-	-	
WRO JAPAN2008決勝大会	WRO JAPAN2008決勝大会	会場外看板(みなとみらい駅バシフィコ側出口)	2			-	-	-	-	-	-	-	-		
		会場内看板	3						-	-	-	-	-		
		競技コース上、コース側面	4						-	-	-	-	-		
		公式ホームページ	5						-	-	-	-	-		
		ポスター	6						-	-	-	-	-		
		会場配布のコンテストプログラム	7						-	-	-	-	-		
		事前配布のチラシ	8						-	-	-	-	-		
		スタッフシャツ	9						-	-	-	-	-		
		椅子の背もたれ	10						-	-	-	-	-		
		インタビュースペース(パネル壁面)	12			-	-	-	-	-	-	-	-		
		国内ロボティック教育シンポジウム/論文集	13							-	-	-	-		
		広告掲載	WRO2008国際大会	インターネット中継上の動画広告	15			-	-	-	-	-	-	-	-
				インターネット中継上のフラッシュバナー広告	16						-	-	-	-	-
会場大型スクリーン上の動画広告(広告専用スクリーン)	17								-	-	-	-	-		
会場大型スクリーン上の動画広告(競技会映写用)	18								-	-	-	-	-		
会場床面(誘導路)	19					-	-	-	-	-	-	-	-		
当日配布のコンテストプログラム	20								-	-	-	-	-		
国際ロボティック教育シンポジウム/論文集	21								-	-	-	-	-		
WRO JAPAN2008決勝大会	WRO JAPAN2008決勝大会	当日配布のコンテストプログラム	20						-	-	-	-	-		
		国内ロボティック教育シンポジウム/論文集	21						-	-	-	-	-		
自社パンフレット配布	WRO2008国際大会	会場入口にて	22						-	-	-	-	-		
	WRO JAPAN2008決勝大会	会場入口にて	22						-	-	-	-	-		
自社商品の配布	WRO2008国際大会	試供品等の配布	23					-	-	-	-	-	-		
上記以外のメリット			追加検討中												

社名、ロゴ、広告掲載のサイズ、場所につきましては、シルバーはゴールドより、ブロンズはシルバーより下位となります。

## スポンサーメリット 社名・ロ

### 1) 選手ゼッケン

ゼッケンの前面と後面にスポンサーロゴを入れます。

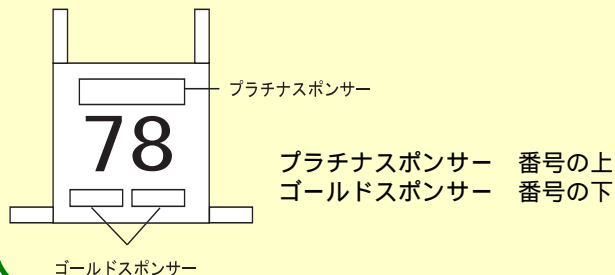

### 2) 会場外看板・手持ち看板

ここに、社名・ロゴが入ります。みなとみらい駅からパシフィコ横浜に向かう途中の案内立看板にロゴを掲載します。横浜駅、新横浜駅、桜木町にも案内板を出します。

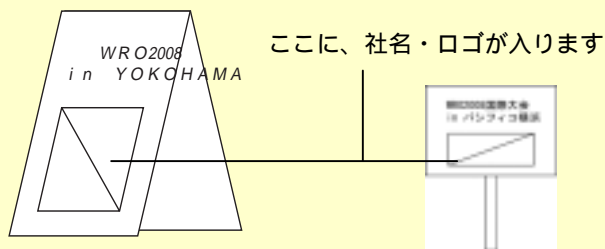

### 3) 会場内看板

パシフィコ横浜Aホール入口上の案内看板に社名・ロゴが入ります。

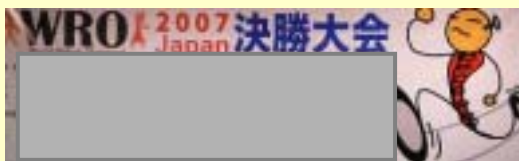

ここに社名・ロゴが入ります。  
写真はWRO JAPAN2007決勝大会より

### 4) 競技コース上、コース壁面。



コースの台、壁面、コース上に社名、ロゴが入ります。

写真はWRO JAPAN2007  
決勝大会より



### 5) 公式ホームページ

2008年3月～11月の間、WRO2008の公式ホームページに社名・ロゴが掲載されます。

公式ホームページは、日本語版と英語版があり、英語版は世界中からアクセスがあります。

WRO2008国際大会のホームページと、WRO JAPAN2008国内大会のホームページの2つがあります  
グリーンスponsorの社名・ロゴの掲載は、WRO JAPAN2008国内大会のホームページにのみ掲載されます。

### 6) ポスター

公式ポスターは都内の博物館・科学館、横浜市内の公共施設、学校に掲示します。

他、掲示場所については、現在検討、交渉中です。



枚数; 約400箇所

ここに社名・ロゴが入ります。  
写真はWRO JAPAN2007決勝大会より

### 7) 会場配布のコンテストプログラム・8) 事前配布チラシ

当日配布のコンテストプログラムに社名・ロゴが入ります。  
WRO2008国際大会のコンテストプログラムと  
WRO JAPAN2008国内大会のコンテストプログラムの2つがあります。

事前配布チラシは、協力企業、小・中・高校、大学、官庁などに配布予定です。

### 9) スタッフTシャツ



背面、袖口にロゴが入ります。  
スポンサータイプにより、ロゴのサイズが変わります。



10) 会場椅子の背もたれ  
来賓、観客席の背もたれに、ロゴを掲載致します。

背もたれ部分にロゴを入れます。

11) オープンカテゴリーブース  
オープンカテゴリー競技は、事前に発表されたテーマに沿って、ロボットを設計・プログラムし、プレゼンテーションする競技です。  
2008年のオープンカテゴリー競技のテーマは「環境」です。オープンカテゴリーには、例年約50チームが参加します。チーム数だけブースを作成し、1小間1小間の壁面に社名、ロゴを掲示します。

ロゴを入れます



12) インタビュースペース(パネル壁面)  
大会中、チームへのインタビュースペースパネル壁面に、社名・ロゴを掲載します。



壁面全体にロゴが入ります。  
写真は2007年WRO JAPAN大会より

13) ロボティック教育シンポジウム論文集  
シンポジウムは国内向けシンポジウム、国際向けシンポジウム(世界より参加)の2回開催されます。開催後は、発表された内容を元にそれぞれ論文集を出版いたします。  
国際教育シンポジウムの論文集は、英語表記で出版します。

## スポンサーメ리트 広告

15) インターネット中継の動画広告 16) インターネット中継のフラッシュバナー広告  
WRO2008国際大会当日に、競技の様子をインターネットで世界に向け中継いたします。  
インターネット画面上に動画広告、もしくはフラッシュ広告を掲載します。  
WRO2008大会終了後から、翌年2009年3月は、10分程度のダイジェスト版を放送します。  
スポンサー広告、フラッシュ広告は引き続きホームページ閉鎖まで掲載致します。

同時中継をする事は、事前にホームページ上で告知します。  
WRO予選会は、2007年実績で世界中で10,000近くのチームが参加しています。  
国際大会の様子がネット中継された事は無く、今回初の試みで、世界中からのアクセスが期待されます。  
2008年度はアジア、中近東、ヨーロッパから、25以上の国と地域が参加します。

スポンサー広告部分に、企業の動画広告を出します。  
フラッシュ広告部分には、フラッシュ広告がバナーで出ます。

イメージ

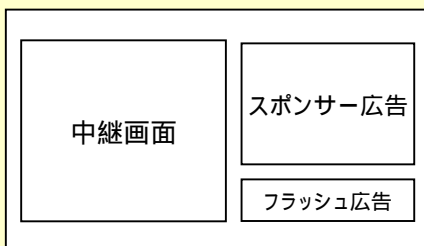

N回は調整中です。

動画広告露出回数

種類	回数
プラチナスponsor	1分 × N回
ゴールドスponsor	1分 × N/2回
パールスponsor	1分 × N/3回
シルバースponsor	1分 × N/4回

フラッシュ広告露出回数

種類	回数
プラチナスponsor	N回
ゴールドスponsor	N/2回
パールスponsor	N/3回
シルバースponsor	N/4回

17) 会場大型スクリーン上の動画広告(広告専用スクリーン)

会場に協賛企業の広告映写専用スクリーンまたはモニターを用意します。

18) 会場大型スクリーン上の動画広告(競技会映写用スクリーン)

WRO2008国際大会会場では、競技の様子をリアルタイムで会場大型スクリーンに映写します。

競技と競技の合間、準備中など、競技の様子が映し出されていない時間は、協賛企業の広告を露出します。

イメージ



動画広告露出回数

種類	回数
プラチナスポンサー	1分×N回
ゴールドスポンサー	1分×N/2回
パールスポンサー	1分×N/3回
シルバースポンサー	1分×N/4回

N回は調整中です。

19) 会場床面広告

会場導線に、床面シートによる広告スペースをご用意いたします。  
多くの来場者が利用する導線として、PR効果が見込めます。

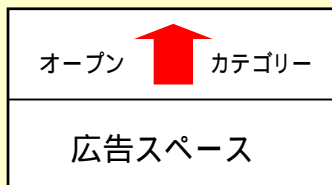

20) 当日配布のコンテストプログラム

当日、参加者、来場者に配布するコンテストプログラム(冊子)に企業広告を入れます。

21) ロボティック教育シンポジウム論文集

ロボティック教育シンポジウムは、国内シンポジウムと国際シンポジウムの2回開催されます。

それぞれのシンポジウム開催後に出版する論文集に、企業広告を入れます

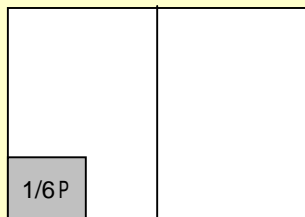
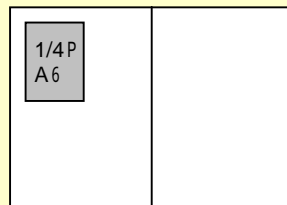
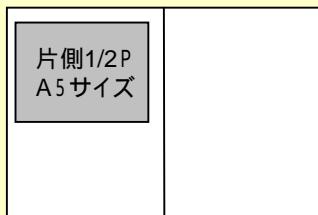
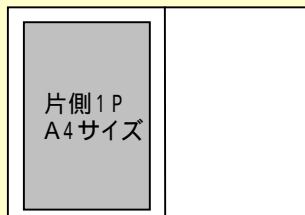

種類	サイズ	
	WRO国際大会	WRO JAPAN決勝大会
プラチナスポンサー	4色1P	4色1P
ゴールドスポンサー	4色1/2P	4色1/2P
パールスポンサー	4色1/2P	4色1/2P
シルバースポンサー	4色1/4P	4色1/4P
ブロンズスポンサー	4色1/6P	4色1/6P

22) 自社パンフレット配布

会場入口付近に協賛各社のパンフレット設置スペースを設けます。

WRO2008 スポンサー申込書

会社情報			
フリガナ社名	印		
部署			
住所	〒		
フリガナ担当者	印	役職	
電話番号		FAX	
E-mail			
URL	http://		

請求先情報 (上記と異なる場合のみご記入ください)			
社名	印		
住所	〒		
部署		役職	
フリガナ担当者名	印	電話	
E-mail		FAX	

スポンサーシップ	プラチナスポンサー	ゴールドスポンサー	パールスポンサー	シルバースポンサー	ブロンズスポンサー	グリーンスポンサー
ブース付きスポンサー	¥10,500,000(税込)	¥5,250,000(税込)	¥2,625,000(税込)	¥1,575,000(税込)	¥1,050,000(税込)	¥735,000(税込)
一般スポンサー	¥9,450,000(税込)	¥4,200,000(税込)	¥2,100,000(税込)	¥1,050,000(税込)	¥525,000(税込)	¥210,000(税込)
貴社ご請求の締日支払日	〆切			支払日		

申込書受け取り後は、事務局より請求書を発行いたします。支払期日は請求書発行後、1ヶ月以内とさせていただきます。スポンサーメリットとして、貴社ロゴを各種媒体に掲載します。データとして事務局へ提出をお願いいたします。この原本を事務局までご郵送ください。また、控えの為に必ずコピーを取り保存してください。  
 (送付左記) 〒100-0021 東京都中央区日本橋本石町1-1-2 東陽テクニカTIセンター5F (株)アフレル内  
 1 WRO2008横浜組織委員会事務局、江藤宛 TEL: 050-3385-7831 FAX: 03-6214-2692  
 恐れ入りますが、振込み手数料はご負担をお願い致します。

通信欄 <事務局宛の通信用にご使用ください>



WRO2008 サポーター申込書(企業団体・個人)

会社情報 (個人サポーターの方も出来ればご記入ください。)			
フリガナ社名	印		
部署			
住所	〒		
フリガナ担当者	印	役職	
電話番号		FAX	
E-mail			
URL	http://		

請求先情報 (上記と異なる場合のみご記入ください)			
社名	印		
住所	〒		
部署		役職	
フリガナ担当者名	印	電話	
E-mail		FAX	

サポーター種類	企業・団体	個人	どちらかにチェックを入れてください。
申込口数		口	企業サポーターは2口から、個人サポーターは1口より受け付けます。
貴社ご請求の締日支払日	〆切		支払日
<p>申込書受け取り後は、事務局より請求書を発行いたします。支払期日は請求書発行後、1ヶ月以内とさせていただきます。          この原本を事務局までご郵送ください。また、控えの為に必ずコピーを取り保存してください。          (送付左記) 〒100-0021 東京都中央区日本橋本石町1-1-2 東陽テクニカTIセンター 5F (株)アフレル内          「WRO2008横浜組織委員会事務局」江藤宛 TEL: 050-3385-7831 FAX: 03-6214-2692          恐れ入りますが、振込み手数料はご負担をお願い致します。</p>			
通信欄 <事務局宛の通信用にご使用ください>			